

FUMEX

PR



Optimaler Absauger für industrielle Umgebungen

Seine zahlreichen neuen und wesentlichen Vorteile verdankt der Fumex PR der innovativen Technik in Verbindung mit neuen Materialien und einem verstärkten Designfokus:

- Einzigartig leicht manövrierbar
- Besonders positionsstabil
- Haube für maximale Saugwirkung und optimales Auffangvermögen

Der PR ist gemäß den Fumex-Grundprinzipien konstruiert:

- Extern angeordnete Tragarme
- Schlauchabmessungen nach Bedarf: 100, 125 oder 160 mm
- Schlauchqualität nach Anwendungsbereich
- Die Lieferung erfolgt für eine einfache Installation teilmontiert.

Der PR ist auch mit LED-Beleuchtung und/oder Schalter zur Steuerung von Gebläse/Drosselklappe erhältlich.

Der FUMEX PR ist in den Längen 1,5, 2, 3, 4, 5, 7, 9 und 11 m erhältlich.

Bei Fumex erhalten Sie auch Gebläse, Zubehör, automatische Schaltgeräte und Absaugfilter

PUNKTABSaugER
Pure advantages



Viele Vorteile durch externen Tragarm

Ein extern angeordneter Tragarm bietet viele Vorteile im Vergleich zu Absaugern, bei denen sich die tragenden Teile im Saugkanal befinden.

- Die erforderliche Einstellung der Friktionsgelenke ist sehr einfach.
- Der Fumex PR ist je nach Bedarf mit Schlauchdurchmessern 100, 125 oder 160 mm erhältlich.
- Leichte Konstruktion, deren Eigengewicht durch zwei Gasdruckfedern ausgeglichen wird.
- Externe Tragarme haben darüber hinaus stets den geringstmöglichen Druckverlust.

Je geringer der Druckverlust desto besser

Ein niedriger Druckverlust spart immer Energie und sorgt darüber hinaus für einen geringeren Geräuschpegel, weniger störende Luftgeräusche und ist leichter mit anderen Absaugern desselben Systems kombinierbar.

Der Fumex PR mit externen Tragarmen und Gelenken bietet bessere Flexibilität und Funktionalität.

Die externen Gelenke ermöglichen Schlauchdurchmesser von 100, 125 oder 160 mm, können leichter eingestellt werden und bleiben länger sauber.

Im Vergleich zu Absaugern mit innen liegendem Gelenksystem haben die PR-Arme einen um ca. 50 % geringeren Druckverlust.

Absauger mit Gelenksystem im Saugkanal haben Einschränkungen und Nachteile

Aufgrund der Größe der Gelenke liegt der kleinstmögliche Schlauchdurchmesser bei mindestens 160 mm. Die interne Anordnung erschwert außerdem die erforderliche Einstellung der Gelenke und begünstigt deren Verschmutzung.

Der Druckverlust ist bis zu doppelt so hoch, verglichen mit dem Fumex PR.

Fumex PR

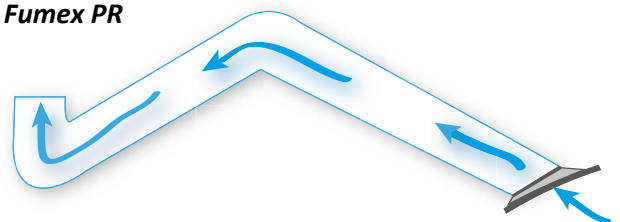

Innen liegender Tragarm

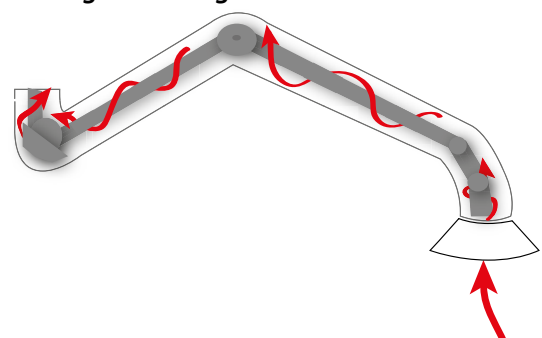

Viele verschiedene Ausführungen für unterschiedliche Anforderungen



PR STANDARD

Befestigungen aus pulverbeschichtetem Stahl. Tragarme aus eloxiertem Aluminium und Gelenke aus anthrazitfarbenem PA6 und PP. Die Haubengestaltung entspricht der geltenden EU-Norm. Spritzguss aus anthrazitfarbenem Polypropylen und Haubenschirm aus eloxiertem Aluminium. Schlauch aus dunkelblauem PVC-beschichteten Polyamidgewebe.



PR WEISS

Weißer Befestigungen aus pulverbeschichtetem Stahl. Tragarme aus eloxiertem Aluminium und Gelenke aus weißem PA6 und PP. Weiße Haube mit anthrazitfarbenem Griff aus Polypropylen und Haubenschirm aus eloxiertem Aluminium. Schlauch aus weißem PVC.



PR CR

Weißer Befestigungen aus pulverbeschichtetem Stahl. Tragarme aus eloxiertem Aluminium und Gelenke aus weißem PA6 und PP. Weiße Haube mit anthrazitgrauem Griff aus PP, und schwarzer Haubenschirm aus PE. Edelstahl-schrauben. Befestigungselemente, die in Kontakt mit abgesaugter Luft kommen, bestehen aus korrosionsbeständigem Material. Schlauch aus weißem PE-beschichteten Polyamidgewebe. Wird zur Absaugung korrosiver Gase verwendet.



Der PR-Arm ist auch in einer ATEX-Version erhältlich, siehe separates Produktblatt.

Luftstrom- und Druckverlustdiagramm

Die schwarze Kurve zeigt den Druckverlust des Absaugers in der oben dargestellten Position. Für Schweißrauch wird eine Fördergeschwindigkeit von 18 m/s empfohlen. (Siehe blaue Linie für den jeweiligen Durchmesser.)

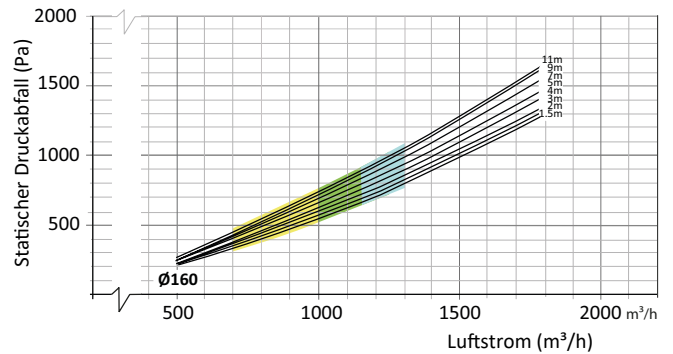
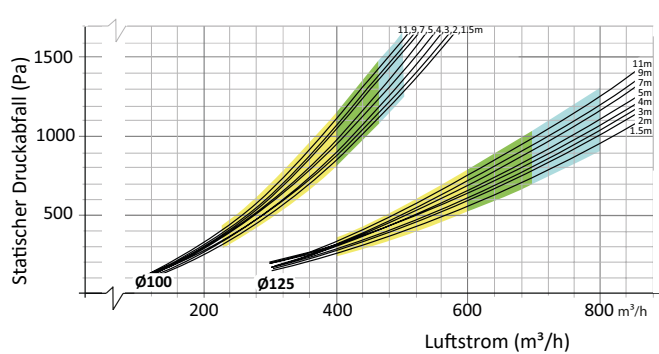
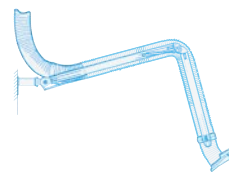

Optimal gestaltete Haube

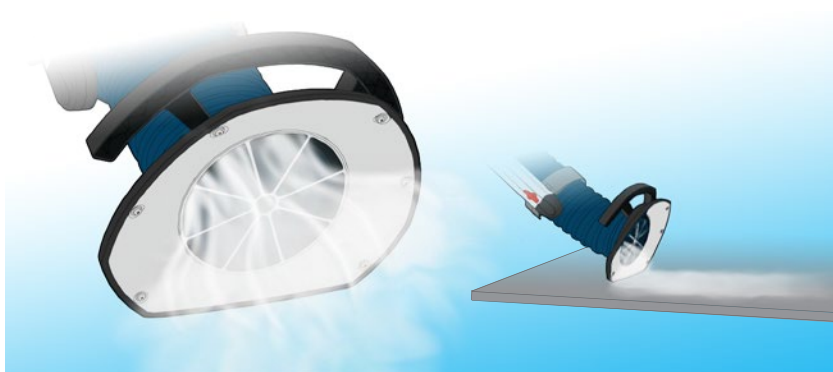

Die Haube ist für maximale Saugwirkung ausgelegt.

Sie eignet sich ideal für das Absaugen von Schweißrauch und anderen heißen Schadstoffen. Die Absaugleistung kann für isotherme (nicht heiße) Schadstoffe durch die Ausnutzung des Coanda-Effekts noch gesteigert werden.

Dieser bewirkt, dass ein Luftstrom an einer festen und glatten Oberfläche (z. B. an einem Tisch oder einer Werkbank) entlang strömt, anstatt frei durch den Raum zu strömen.

PR 1500, 2000 & 3000

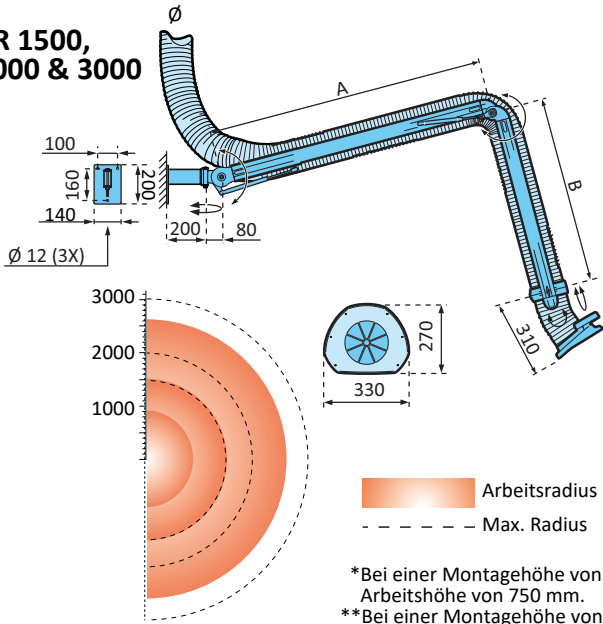

	A (mm)	B (mm)	Arbeitsradius* (mm)	Max. Radius (mm)
PR 1500	420	490	910*	1500
PR 2000	950	490	1440**	2030
PR 3000	1450	990	2690**	3030

*Bei einer Montagehöhe von 1,8 m und einer Arbeitshöhe von 750 mm.
 **Bei einer Montagehöhe von 2,1 m und einer Arbeitshöhe von 750 mm.

PR 4000

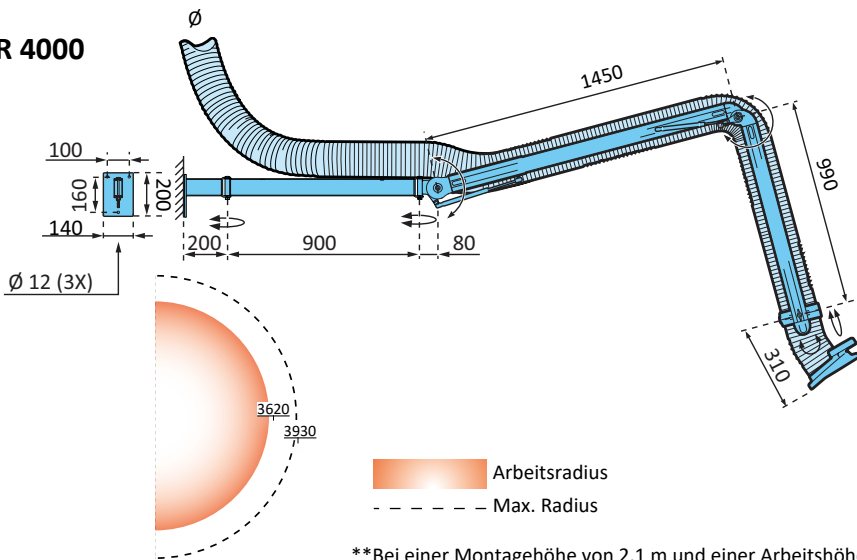

**Bei einer Montagehöhe von 2,1 m und einer Arbeitshöhe von 750 mm.

PR 5000

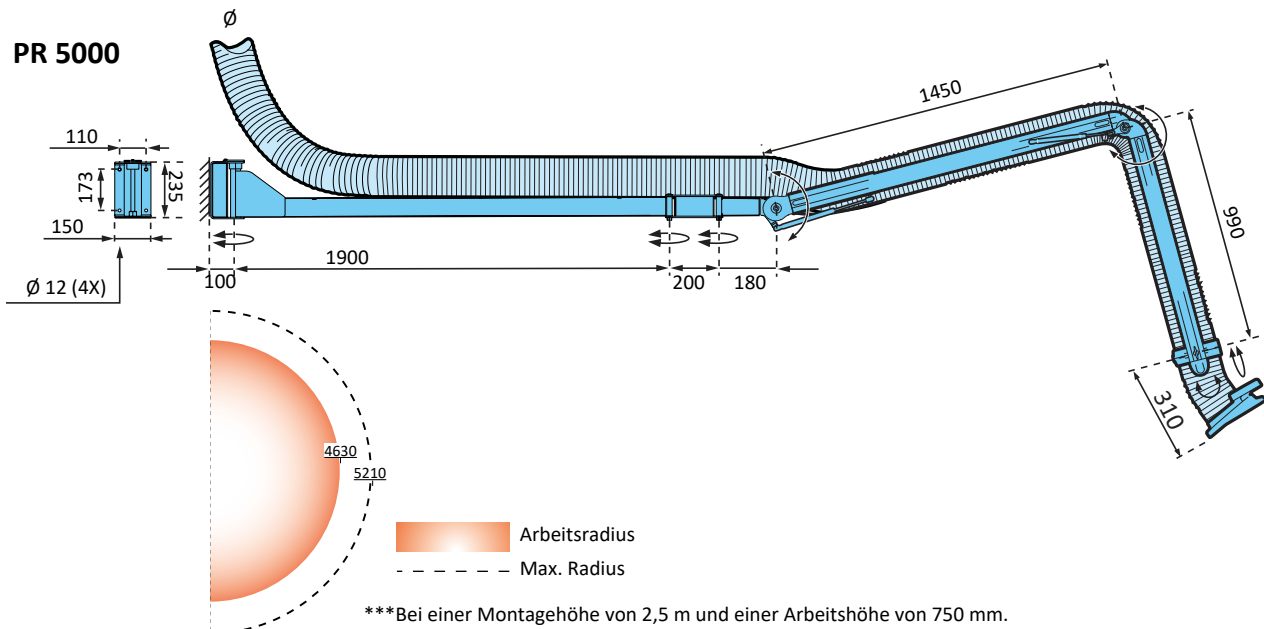

***Bei einer Montagehöhe von 2,5 m und einer Arbeitshöhe von 750 mm.

PR 7000

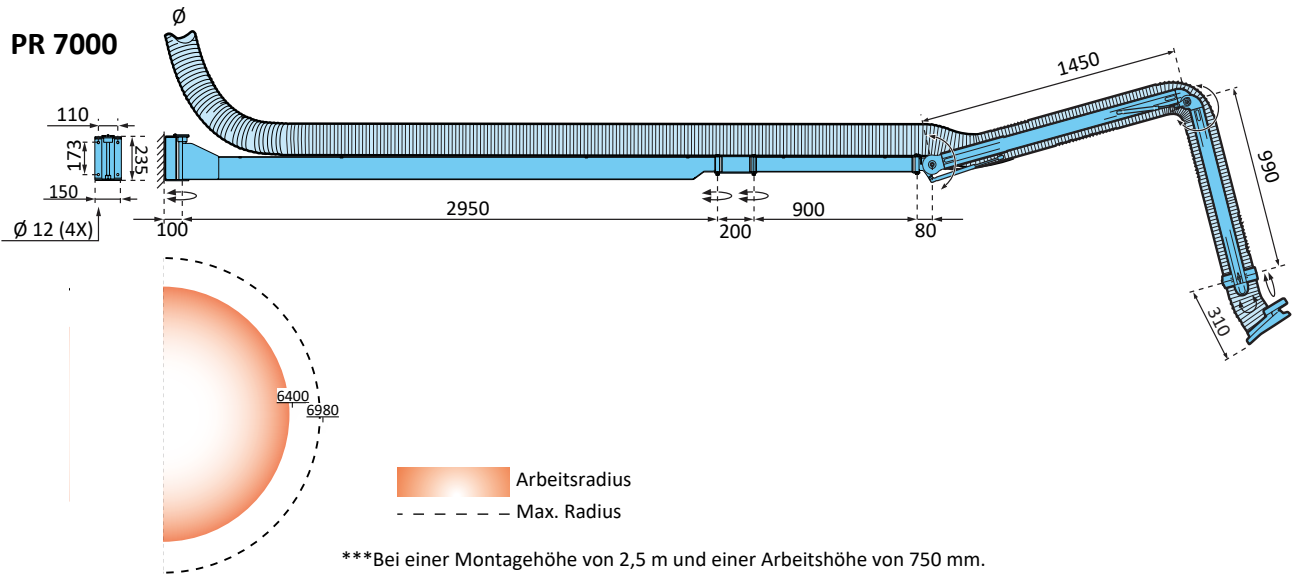

PR 9000

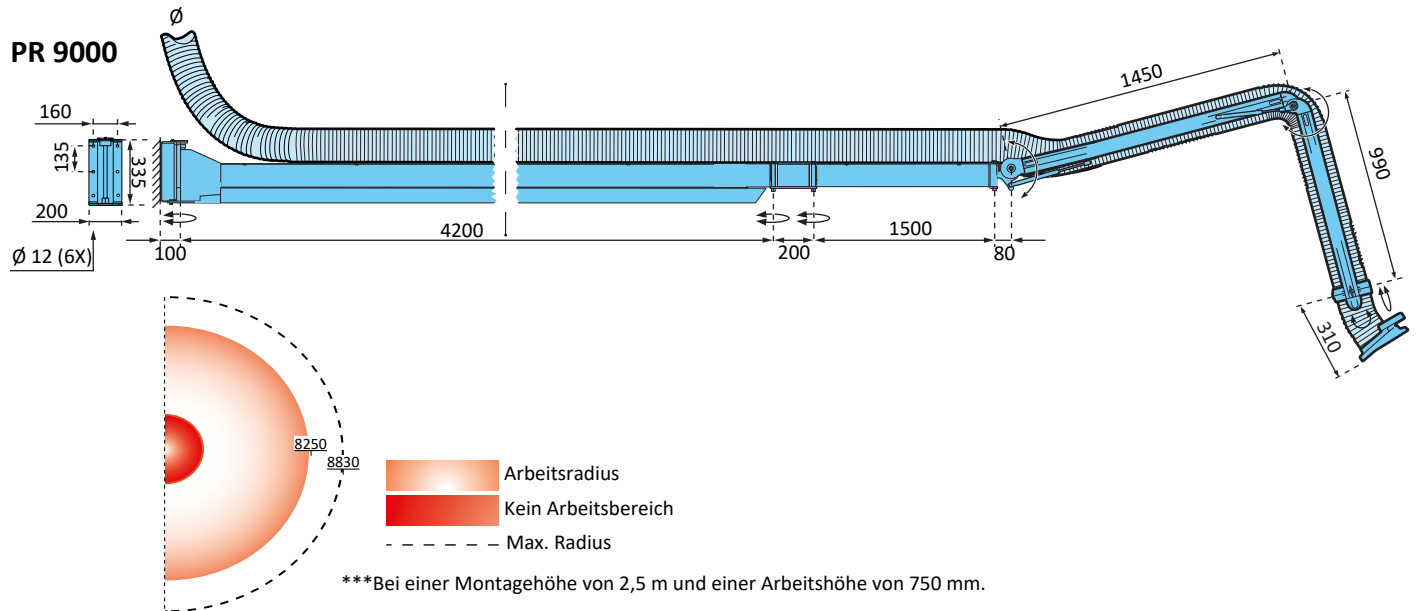

PR 11000

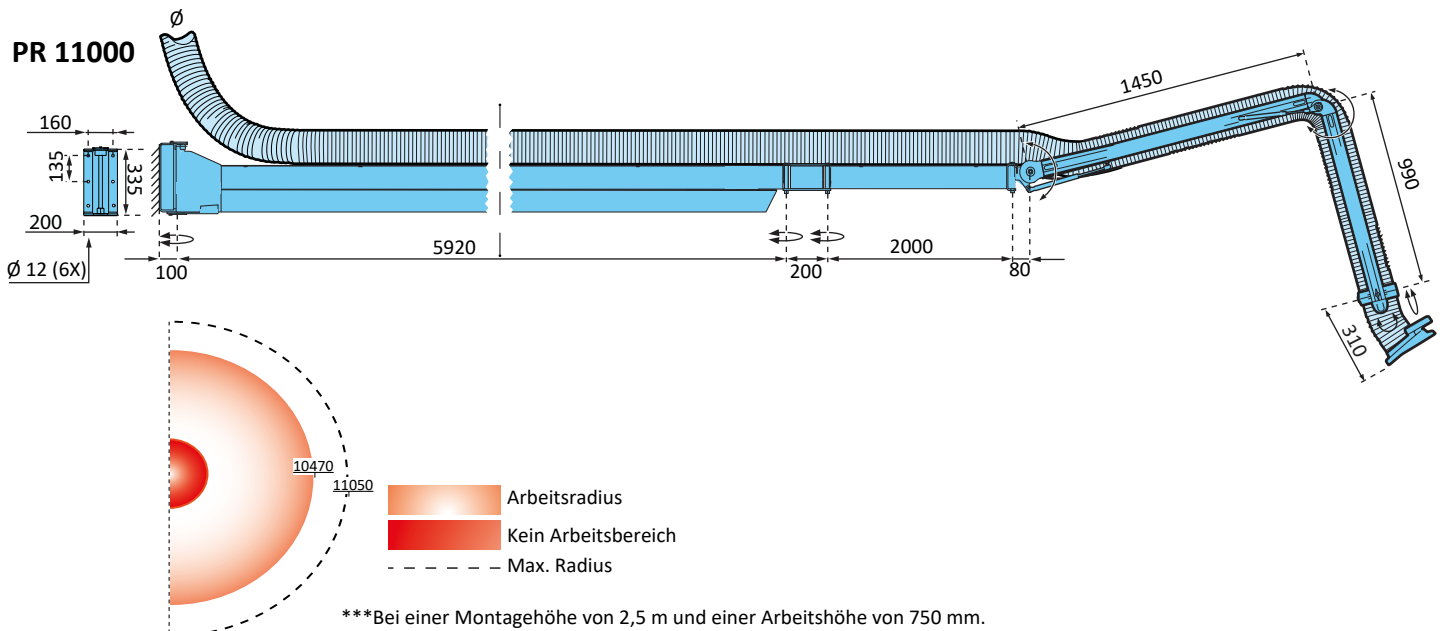

Zubehör

Halterungen für Decken und Bodenmontage

Der Fumex PR wird standardmäßig mit Wandhalterung geliefert. Für Decken- und Bodenmontage sind folgende Halterungen erhältlich.

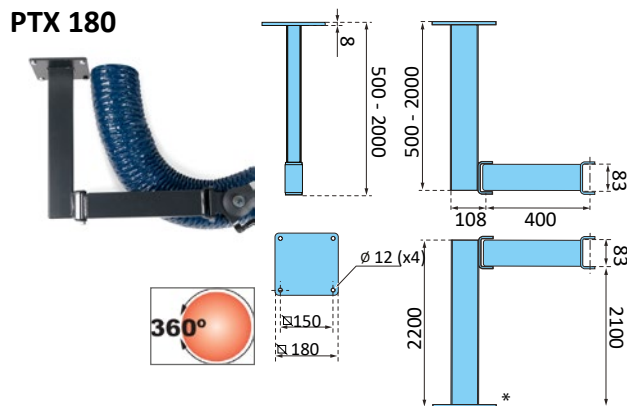
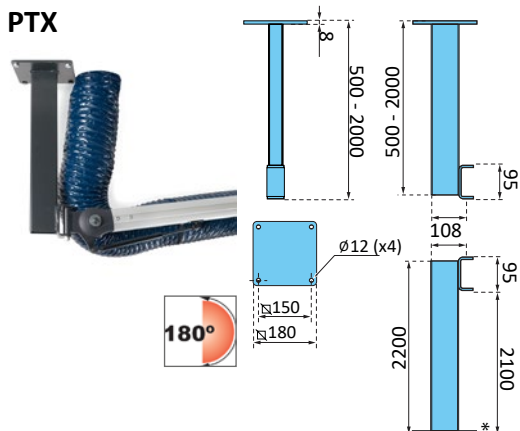

Decken- und Bodenhalterung für Fumex-Absauger vom Typ PR in den Längen 1,5, 2, 3 und 4 m. Schwenkbar um 180°.

PTX Artikel	Länge (mm)	Gewicht (kg)
PTX 500	500	5
PTX 1000	1000	7,5
PTX 1500	1500	10
PTX 2000	2000	12,7
PTX 2200*	2200	14

*Bodenhalterung

Decken- und Bodenhalterung für Fumex-Absauger vom Typ PR in den Längen 1,5, 2, 3 und 4 m. Schwenkbar um 360°.

PTX 180 Artikel	Länge (mm)	Gewicht (kg)
PTX 180 500	500	6,7
PTX 180 1000	1000	9,3
PTX 180 1500	1500	12
PTX 180 2000	2000	14,5
PTX 180 2200*	2200	15,5

*Bodenhalterung

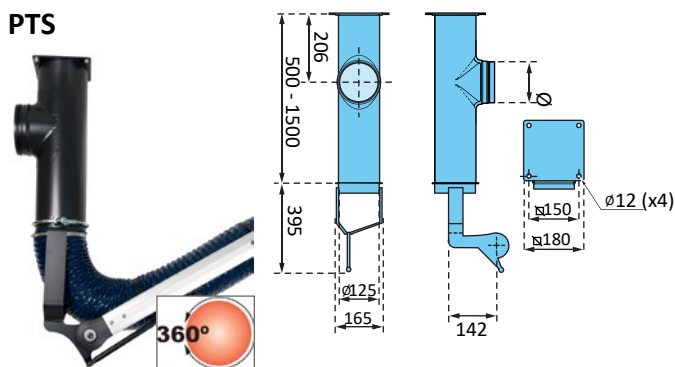
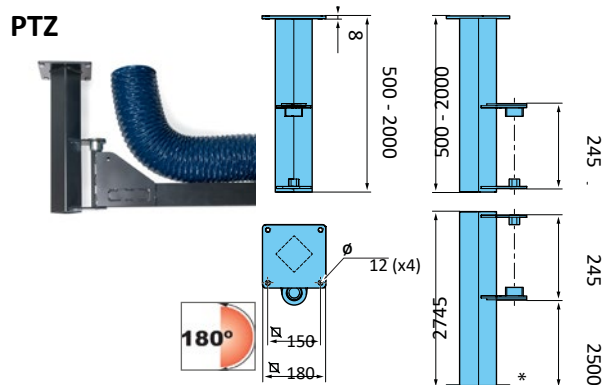

Decken- und Bodenhalterung für Fumex-Absauger vom Typ PR in den Längen 5 und 7 m. Schwenkbar um 180°.

PTZ Artikel	Länge (mm)	Gewicht (kg)
PTZ 500	500	7,6
PTZ 1000	1000	12
PTZ 1500	1500	16,6
PTZ 2000	2000	21,2
PTZ 2500*	2745	25,7

*Bodenhalterung

Deckenhalterung für Fumex-Absauger vom Typ PR in den Längen 1,5, 2 und 3 m. Schwenkbar um 360°, Ø125 und Ø160mm.

PTS Artikel	Länge (mm)	Ø (mm)	c (mm)	Gewicht (kg)
PTS 500-125	500	Ø125	300	6,6
PTS 1000-125	1000	Ø125	300	8,1
PTS 1500-125	1500	Ø125	300	9,6
PTS 500-160	500	Ø160	320	7,8
PTS 1000-160	1000	Ø160	320	9,7
PTS 1500-160	1500	Ø160	320	11,7

Zubehör

Arbeitsbeleuchtung mit Gebläsesteuerung

Der Fumex PR ist auch mit Arbeitsbeleuchtung und Drucktaster zur Steuerung von Gebläse und Drosselklappe erhältlich.



PR LED

LED-Arbeitsbeleuchtung einschließlich Verkabelung, Transformator und Drucktaster



PR T

Drucktaster zur Steuerung von Gebläse oder Drosselklappe



PR LED/T

LED-Arbeitsbeleuchtung einschließlich Verkabelung und Transformator mit Drucktaster sowie ein weiterer Drucktaster zur Steuerung von Gebläse/ Drosselklappe

Technische Daten – Beleuchtung

Leistung 5 W bei 350 mA
 Beleuchtungsstärke 2000 lx
 Farbtemperatur 6500 K

Reibungsbremse

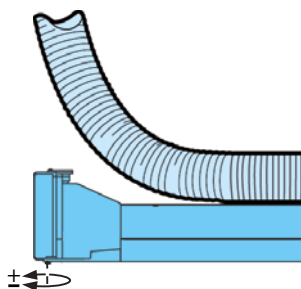

An den längeren Armen mit 5, 7, 9 und 11 m kann eine Reibungsbremse montiert werden. Die Bremse wird an der Wandhalterung angebracht, sodass der Arm leicht und optimal ausgerichtet werden kann und die gewählte Position sicher beibehält.

Die Reibungsbremse ist beim PR 9000 und PR 11000 im Lieferumfang enthalten und kann beim PR 5000 und PR 7000 als Zubehör bestellt werden.

Artikel	Beschreibung	Länge (mm)	Gewicht (kg)
PR 100-6340	Reibungsbremse	212	0.3

Verlängerungsschlauch

Mit Magnetdüse und Schnellkupplung für PR-Arm

Schlauch, PVC-beschichtetes Polyamidgewebe mit vollständig eingebetteter

Federstahlspirale

Temperaturbereich -10° bis +90°C

Kunststoffteile PA, PA 30 %

Aluminiumteile eloxiert

Stahlteile Schwarz oxidiert, verchromt oder pulverbeschichtet

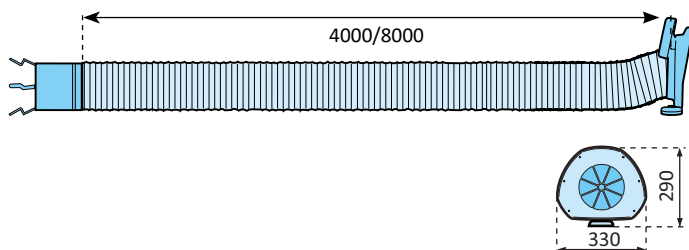

Artikel	Beschreibung	Ø	Länge (mm)	Gewicht (kg)
PFS -125/4	Verlängerungsschlauch	Ø125	4000	4
PFS -125/8	Verlängerungsschlauch	Ø125	8000	6
PFS -160/4	Verlängerungsschlauch	Ø160	4000	4
PFS -160/8	Verlängerungsschlauch	Ø160	8000	6



Standardschlauch

PVC-beschichtetes Polyamidgewebe mit vollständig eingebetteter Federstahlspirale.

Auf Anfrage ist eine Schlauchqualität erhältlich, die für aggressive Chemikalien oder andere spezielle Anforderungen ausgelegt ist. Wenden Sie sich dazu an Fumex.

Lieferausführung

Der Arm wird einschließlich Wandhalterung zur Erleichterung der Installation teilmontiert ausgeliefert.

Technische Daten – Schlauch

Eigenschaften	Schwer entflammbar, geeignet für Schweißrauch und Rauchfanggase
Temperaturbereich	-10°C bis +90° C

Technische Daten – Standardausrüstung

Kunststoffteile	PA6, PA6 30 % GF, PE, PP 30 % GF, TPE.
Aluminiumteile	eloxiert
Stahlteile	Schwarz oxidiert, verchromt oder pulverbeschichtet
Gewicht	PR 1500: 9 kg PR 2000: 10 kg
	PR 3000: 12 kg PR 4000: 15 kg
	PR 5000: 23 kg PR 7000: 37 kg
	PR 9000: 52 kg PR 11000: 64 kg



Der PR-Arm ist auch in einer ATEX-Version erhältlich, siehe separates Produktblatt.

FUMEX